

HARMO

HRX-f Serien



Skandinaviska återförsäljare:

SCANDINAVIAN**P**OLYMER**S**ERVICE

Telefon: 070 - 60 70 254

E-mail: sales@polymerservice.se

www.polymerservice.se

Tre- och femaxliga full servorobotar

HRX-f Serien

Med extremt hög precision, tillförlitlighet och snabbhet förändrar HRX-f seriens robotar automatiseringsindustrin. Dessa kraftfulla och kostnadseffektiva robotar som finns i både tre- och femaxliga konfigurationer är perfekta för att automatisera horisontella formsprutningsmaskiner i storleksordningen 40 – 1000 ton.

HRX-f serien har linjärstyrning av absolut högsta kvalitet på alla axlar med räls och lager från THK. Bärarmen till robotarmarna har en nyutvecklad konstruktion som ger ännu bättre stöd och stabilitet vid långvariga och upprepade robotrörelser. Den stora traversbommen med tjocka väggar av aluminium har inbyggda stödelement av stål som minskar vibrationer och förhindrar oönskade rörelseavvikelser vid känsliga arbetsmoment.

De mindre maskinmodellerna finns med både enstegs vertikalrobotarmar eller tvåstegs teleskopiska vertikalrobotarmar. På större modeller som HRX-300 och uppåt är tvåstegs teleskopiska vertikalrobotarmar standard, vilket möjliggör enkel placering i miljöer med lågt till tak. Denna konfiguration resulterar också i snabbare rörelsemoment beroende på robotarmkonstruktionen.

Bakom HRX-f serien finns en av industrins största serviceorganisationer vilken dessutom kompletteras av fabriksstränade automatiseringstekniker.

Standard

- 26 lediga utgångar / 20 lediga ingångar
- Digitala elektriska servomotorer på alla axlar
- Traversmonterat kontrollskåp som frigör golvytan (golvbaserat skåp tillgängligt på begäran)
- SPI förberett användarsnitt som också finns som Euromap 12 eller 67
- Robot "Inte i bruk" funktion möjliggör oberoende användning av formsprutningsmaskin
- En (1) vakuumkrets
- Två (2) tryckkretsar
- Plockning från olika håll utan maskinmodifiering
- Ultratunn C-axel vridled

Tillval

- Ytterligare vakuumkrets
- Ytterligare tryckkrets
- Tryckluftdriven vridled till A-axel (0 - 180°)
- Tryckövervakare med larm vid för lågt tryck
- Ingötsklippverktyg till robotarm
- Ingötsklippverktyg till traversbommens slut
- Signaltorn – rött, gult och grönt
- Snabbkopplingsystem för verktyg i robotarmen
- Förlängd slaglängd på robotarm (varierar med modell)

Styrenhet - RCA2600 Serien

HRX-f Serie robotarna är utrustade med en högeffektiv och lättanvänd RCA-2600 styrenhet. Denna unika intelligenta styrenhet kan lagra så mycket som 100 olika förprogrammerade operationsinställningar för olika gjutningar och hanterar upp till 28 olika robotrörelser vid normal hastighet före automatik läge. Ytterligare inställningar kan lagras via USB-porten eller via en extra hårddisk. Sekvenser är lättprogrammerade genom en 6,5" färg LCD-pekskärm. Knapparna för manuell styrning är grupperade separat för att underlätta åtkomsten av funktioner som ofta används, vilket gör användningen enkel och snabb.

Standard – RCA2600 Styrenhet

- ”Snabbaste vägen rörelse” i 3D på alla axlar
- Flera start/grundpositioner
- Lätt vikt, kompakt, ergonomisk och handhållen, grafiskt användarsnitt i färg (GUI)
- LED lägesindikatorer
- JOG (inställnings)ratt för enkel positionsinställning
- ”Soft touch” tangenter för manuell funktion
- Lösenordsskydd i flera nivåer
- Skärmläckarläge
- Säkerhets/nödbrytare på tre ställen
- Minne för 100 olika operationsinställningar
- USB-port för obegränsad lagringskapacitet
- Räkare för kasserat material/ Inställning för stickprov
- Inställningar för hastighet/tid/positioner möjliga under drift
- Pallpaketering/Mönsterläggning i 99 positioner på alla axlar



SPECIFIKATIONER - HRX-f SERIEN

Modell / Beskrivning		Slaglängd vertikalt, huvudarm (mm)	Sidledes slaglängd, huvudarm (mm)	Traverslängd (mm)	Slaglängd vertikalt, sekundärarm (mm)	Sidledes slaglängd, sekundärarm (mm)	Max belastnings - vikt (kg)
HRX-80S	Enstegs singel robotarm	650	425	1200	N/A	N/A	3
HRX-80SW	Tvåstegs teleskopisk singel robotarm		300		700	300	
HRX-80G	Enstegs duo robotarmar		265		700	265	
HRX-80GW	Tvåstegs teleskopiska duo robotarmar		265		700	265	
HRX-150S	Enstegs singel robotarm	800	705	1400	N/A	N/A	5
HRX-150SW	Tvåstegs teleskopisk singel robotarm		584		850	584	
HRX-150G	Enstegs duo robotarmar		552		850	552	
HRX-150GW	Tvåstegs teleskopiska duo robotarmar		552		850	552	
HRX-200S	Enstegs singel robotarm	900	705	1600	N/A	N/A	5
HRX-200SW	Tvåstegs teleskopisk singel robotarm		584		950	584	
HRX-200G	Enstegs duo robotarmar		552		950	552	
HRX-200GW	Tvåstegs teleskopiska duo robotarmar		552		950	552	
HRX-300SW	Tvåstegs teleskopisk singel robotarm	1100	1015	1800	N/A	N/A	10
HRX-300GW	Tvåstegs teleskopiska duo robotarmar		861		1150	861	
HRX-500SW	Tvåstegs teleskopisk singel robotarm	1300	1100	2000	N/A	N/A	15
HRX-500GW	Tvåstegs teleskopiska duo robotarmar		1100		1300	1045	

MÅTT (mm)

ENSTEGS SINGELROBOTARM

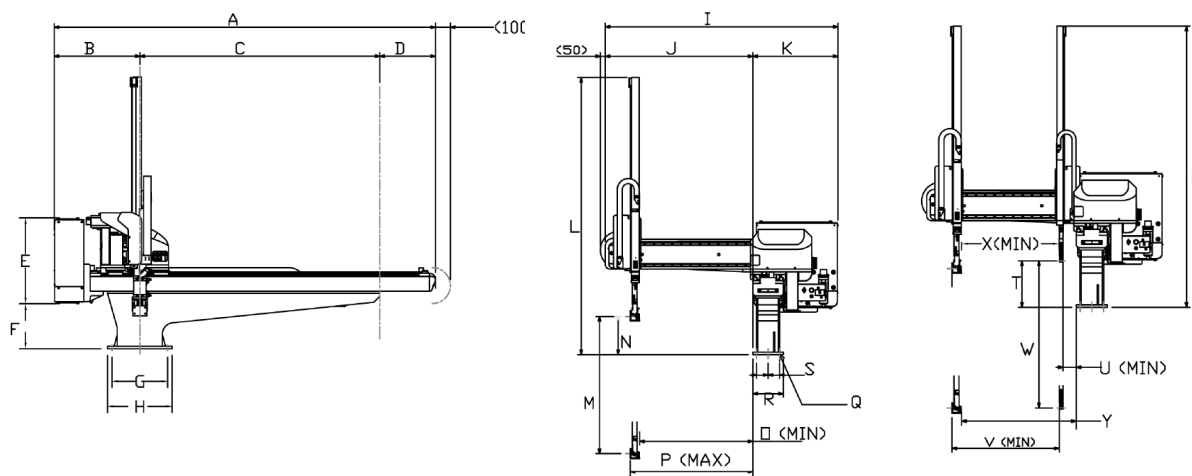

Modell	A	B	C	D	E	F	G	H
HRX-80S/G	2130	560	1200	370	580	127	240	280
HRX-150S/G	2300	570	1400	330	580	202	240	280
HRX-200S/G	2540	570	1600	370	580	302	370	430

Modell	I	J	K	L	M	N	O*	P	Q	R	S
HRX-80S/G	1209	666	544	1354	650	150	47	515	14x4	125	40
HRX-150S/G	1519	978	541	1597	800	150	48	815	14x6	170	60
HRX-200S/G	1519	963	556	1817	900	250	33	800	18x6	200	75

*måttan avser bara S modellen

SEKUNDÄR ROBOTARM

Modell	T	U	V	W	X	Y
HRX-80S/G	200	95	79	700	30	215
HRX-150S/G	200	100	93	850	30	231
HRX-200S/G	300	85	93	950	30	210

TVÅSTEGS TELESKOPISKA DUO ROBOTARMAR

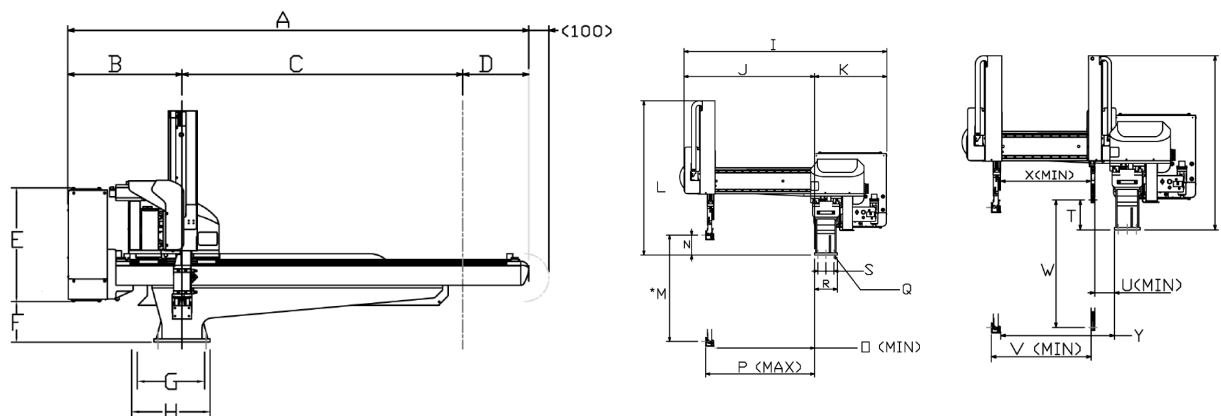

Modell	A	B	C	D	E	F	G	H
HRX-80SW/GW	2130	560	1200	370	580	127	240	280
HRX-150SW/GW	2300	570	1400	330	580	202	240	280
HRX-200SW/GW	2540	570	1600	370	580	302	370	430
HRX-300SW/GW	2700	585	1800	315	611	375	470	530
HRX-500SW/GW	3047	630	2000	417	574	128	470	570

Modell	I	J	K	L	M	N	O*	P	Q	R	S
HRX-80SW/GW	1209	666	544	1354	650	150	47	515	14x4	125	40
HRX-150SW/G W	1519	978	541	1597	800	150	48	815	14x6	170	60
HRX-200SW/G W	1519	963	556	1817	900	250	33	800	18x6	200	75
HRX-300SW/G W	1845	1288	556	1523	1100	300	33	1100	18x6	200	75
HRX-500SW/G W	2274	1696	578	1692	1300	300	170	1350	18x6	250	75

*måttan avser bara S modellen

SEKUNDÄR ROBOTARM

Modell	T	U	V	W	X	Y
HRX-80SW/GW	200	95	79	700	30	215
HRX-150SW/GW	200	100	93	850	30	231
HRX-200SW/GW	300	85	93	950	30	210
HRX-300SW/GW	350	115	88	1150	26	239
HRX-500SW/GW	350	105	65	1300	N/A	250

För mer information kontakta:

SCANDINAVIAN POLYMERSERVICE

Telefon: 070 - 60 70 254

E-mail: sales@polymerservice.se

www.polymerservice.se